

ERL300

Генератор вакуума



Описание

- Многоступенчатый вакуумный эжектор для различных применений
- Высокая скорость всасывания и быстрое действие
- Дополнительные опции – клапаны включения вакуума и импульса сброса с электромагнитным управлением
- Компактная конструкция благодаря встроенному глушителю
- Максимальная скорость всасывания 300 л/мин

Система обозначений

Серия ERL300						
Глубина вакуума						
H	-94 кПа					
L	-74 кПа					
Канал выхлопа						
-	Встроенный в корпус глушитель					
P	Открытый канал					
					Вакууметр	
						Без вакууметра
						C Встроенный вакууметр
					Электромагнитное управление	
					Включение вакуума	Импульс сброса
					-	-
				K1	•	-
				K2	•	•

Пример заказа: серия ERL300, глубина вакуума -94 кПа, встроенный глушитель, клапан включения вакуума, с импульсом сброса, без вакууметра.
Код заказа: **ERL300H-K2**

Конструкция

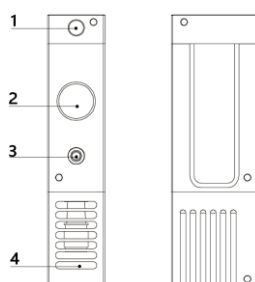

1. Канал пневматического питания
2. Канал вакуума
3. Канал вакуума для вакууметра / датчика вакуума
4. Глушитель

Технические характеристики

Основные технические характеристики	
Рабочая среда	Сжатый воздух по ISO 8573-1:2010 [7:4:4]
Рабочее давление	3...7 бар
Оптимальное рабочее давление	3,5...4,5 бар
Максимальная глубина вакуума	Тип L -74 кПа Тип H -94 кПа
Рабочее напряжение	24V DC
Материал корпуса	Алюминий
Рабочая температура	-20 ... +80°C

Производительность

Тип	Давление питания (МПа)	Максимальная глубина вакуума (-кПа)	Макс. скорость всасывания (л/мин)	Потребление воздуха (л/мин)	Рекомендуемый диаметр шланга для канала питания (мм)	Рекомендуемый диаметр шланга для канала вакуума (мм)
ERL300H	0,45	92	300	120	8	12
ERL300L	0,35	74	300	108	8	12

Скорость всасывания в зависимости от глубины вакуума

Размер	Давление питания (МПа)	Потребление воздуха (л/мин)	0	10	20	30	40	50	60	70	80	90	Максимальная глубина вакуума (-кПа)
ERL300H	0.45	120	300	180	123	78	44	35	26	19	11	2	94
ERL300L	0.35	108	300	180	115	80	43	30	23	15	-	-	74

ERL300 Скорость всасывания в зависимости от глубины вакуума

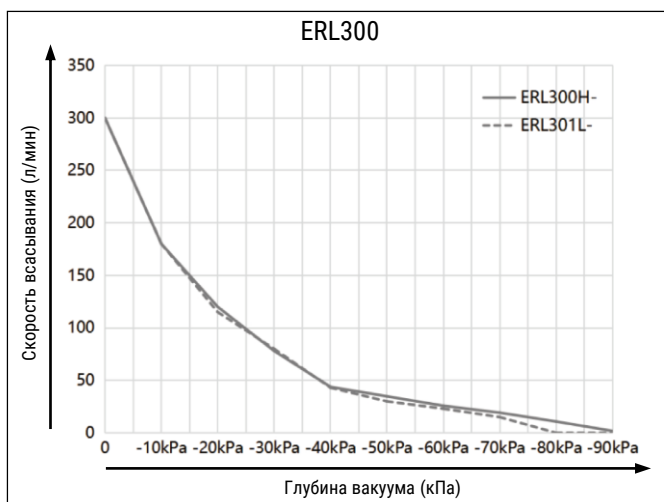

Время вакуумирования в зависимости от глубины вакуума

Тип	Давление питания (МПа)	Потребление воздуха (л/мин)	0	10	20	30	40	50	60	70	80	90	Максимальная глубина вакуума (-кПа)
ERL300H	0,45	120	300	0,02	0,06	0,11	0,21	0,40	0,65	0,95	1,60	4,00	94
ERL300L	0,35	108	300	0,02	0,05	0,10	0,18	0,33	0,53	0,80	-	-	74

ERL300 Время вакуумирования в зависимости от глубины вакуума

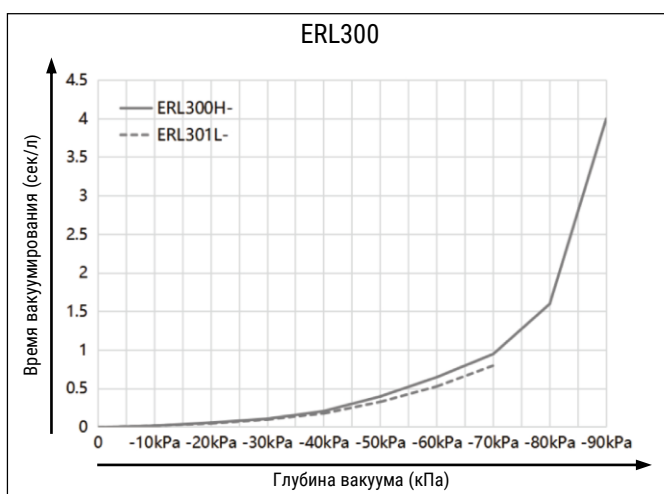

Основные размеры

ERL300

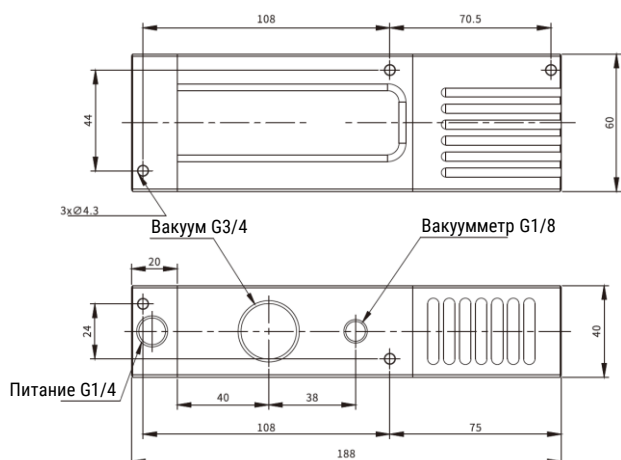

ERL300-P

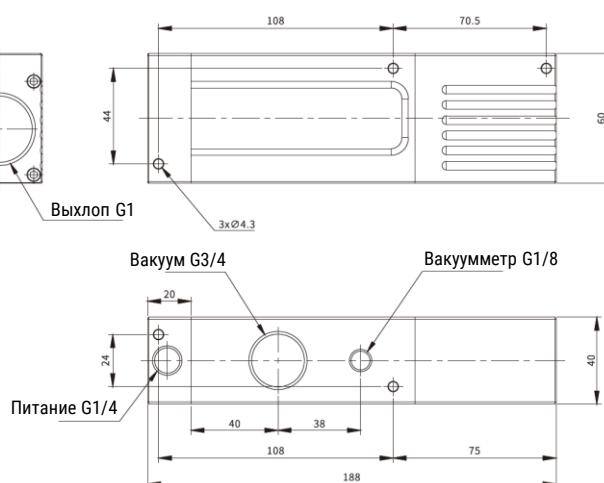

ERL300-K2

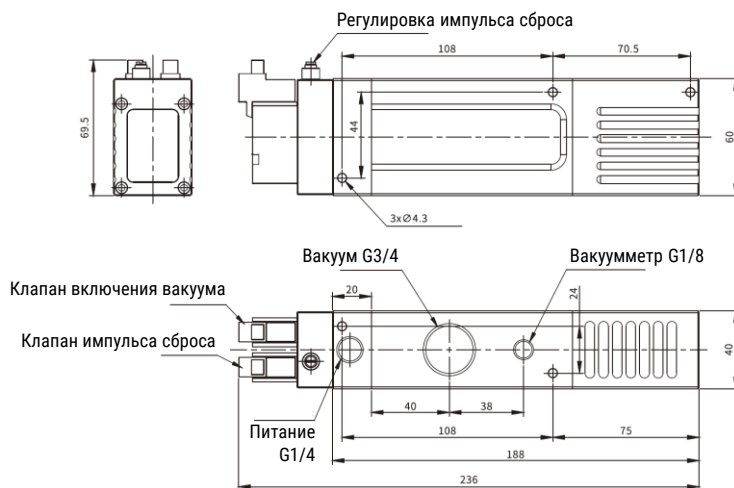

ERL300 (монтажные размеры)

